



TV-Wandhalterungen aus der QUICK-Serie

Jeden Fernseher schnell und einfach an
der Wand befestigen, so wie Ihr Kunde es
sich wünscht



QUICK
ALS SCHNELLE
LÖSUNG

Neue Produktserie mit TV-Wandhalterungen

Mit der Einführung der neuen Produktserie QUICK gibt Vogel's dem Markt für TV-Wandhalterungen einen frischen Impuls. Das Besondere an QUICK ist die schnelle und einfache Installation.

Die Produkte sind optimal auf den heutigen Markt mit größeren Bildschirmen von bis zu 100 Zoll zugeschnitten! So sind z. B. die Stützarme verlängert und auch die Tragfähigkeit wurde deutlich erhöht. Im Sinne der Nachhaltigkeitsbestrebungen von Vogel's ist auch die Verpackung „umweltfreundlich“ gestaltet worden.

Vogel's ist jetzt auch für preisbewusste Verbraucher erschwinglich. Mit der QUICK-Serie begeben wir uns preislich in das Einsteigersegment.

Mit der Einführung der QUICK-Serie machen wir es für den Verbraucher einfacher, die richtige Wahl zu treffen. Dazu tragen das attraktive Produktdesign, der Preis und das neue Verpackungsdesign bei.



Die QUICK-Serie

QUICK: easy & simple

Die QUICK-Serie wurde speziell für Verbraucher entwickelt, die sich eine praktische und unkomplizierte Lösung wünschen. Dank des EasyFIX™-Systems wird der Fernseher in drei einfachen Schritten und in höchstens 30 Minuten an der Wand montiert, während das SoftLock™-System den Fernseher sicher befestigt.

Die QUICK Full-Motion Produkte können dank besonders langer Arme um 120° und die Full-Motion+ Modelle sogar um 180° geschwenkt werden. Außerdem lassen sie sich auch nach der Installation noch ganz einfach ausrichten. Mit Kabelbindern lassen sich die Kabel straff und ordentlich an der Halterung befestigen.

Die Tilt-Versionen verfügen über TiltGrip™. Dadurch ist es möglich, den Fernseher in einem Winkel von 5, 10 oder 15° zu installieren.

Das TiltGrip™ System sorgt dafür, dass der Fernseher fest und sicher in der richtigen Position bleibt.

Der Verbraucher kann direkt nach dem Kauf loslegen. In der Verpackung sind standardmäßig eine Bohrschablone, Schrauben und DuoPower-Dübel von Fischer® enthalten. Und um die Installation noch weiter zu vereinfachen, steht Ihnen außerdem die kostenlose DrillRight™ Augmented Reality App zur Verfügung. Ebenfalls nützlich: QUICK-Wandhalterungen sind mit einer Wasserwaage ausgestattet. Daher ist es ganz einfach, den Fernseher genau waagrecht zu montieren.

Die QUICK-Wandhalterungen sind in verschiedenen Größen erhältlich und für Fernseher von 19 bis 100 Zoll mit einem Gewicht von bis zu 75 kg geeignet.

Alle Produkte aus der QUICK-Serie bieten eine Garantie über 5 Jahre.

Wichtige Vorteile der QUICK-Serie

- EasyFix™-Montage in 3 Schritten in höchstens 30 Minuten
- Einfache Montage dank unserer kostenlosen DrillRight™ Augmented Reality App
- Bohrschablone, Schrauben, Dübel und Wasserwaage inklusive
- 5 Jahre Garantie

**DIE DRILL-
RIGHT™
AR-APP**

UND DIE INSTAL-
LATION WIRD ZUM
KINDERSPIEL



Merkmale der QUICK-Serie

EasyFIX™

Tilt
&
Fixed

- Easyfix™ - Montieren Sie Ihren Fernseher in max. 20 Minuten an der Wand, alle Materialien sind enthalten und der Zugang zur DrillRight™ AR-App ist kostenlos
- Minimaler Abstand Wand - Nur 2,2 cm (Fixed)
- Mühelos neigbar - Vermeiden Sie Spiegelungen durch eine Neigung um bis zu 20°
- Sofflock™-System - Ihr Fernseher sicher befestigen
- TiltGrip™ - sichere Neigung auf 5°, 10° oder 15°
- Eingebauten Wasserwaage - Montieren Sie Ihren Fernseher wirklich gerade



Sofflock™-System -
Ihr Fernseher sicher
befestigen



Minimaler Abstand
zur Wand



Sicher neigbar



Wasserwaage inklusive



Inklusive
Kabelbinder



Leicht auszurichten,
sogar nach der
Installation

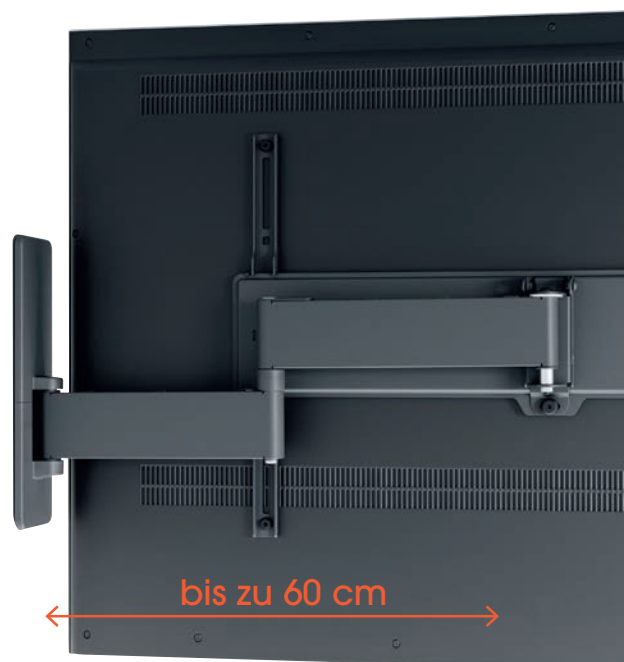

bis zu 60 cm

Full- Motion

Leichte und einfache
Positionierung

- Easyfix™ - Montieren Sie Ihren Fernseher in max. 30 Minuten an der Wand, alle Materialien sind enthalten und der Zugang zur DrillRight™ AR-App ist kostenlos
- Bequemes Ausrichten des Fernsehers - mit 40 (S) | 51 (M) | 60 (L) cm Armlänge
- TiltGrip™ - sichere Neigung auf 5°, 10° oder 15°
- So bleibt Ihr Fernseher immer waagrecht - Einfache Ausrichtung auch noch nach der Installation
- Inclusive Kabelbinder

FULL-MOTION

NEU

TVM 1620 Series

Schwenkbare TV-Wandhalterung



NEU

TVM 1420 Series

Schwenkbare TV-Wandhalterung





NEU

TVM 1220 Series

Schwenkbare TV-Wandhalterung



Name	TVM 1625 Schwenkbare TV-Wandhalterung	TVM 1425 Schwenkbare TV-Wandhalterung	TVM 1225 Schwenkbare TV-Wandhalterung
Technischen Daten			
Min. / Max. Bildschirmgröße (Zoll)	40 / 77	32 / 65	19 / 43
Max. Gesamtgewicht	35	25	15
Max. VESA	600 x 400	400 x 400	200 x 200
Anzahl der Drehpunkte	2	2	2
Schwenkbar	Bis zu 120°	Bis zu 120°	Bis zu 120°
Neigbar	Bis zu 15° neigbar	Bis zu 15° neigbar	Bis zu 15° neigbar
Min. / Max. Abstand zur Wand (mm)	79 / 363	71 / 317	49 / 249
Kabelführung	Kabelbinder	Kabelbinder	Kabelbinder
Wasserwaage enthalten	•	•	•
Garantie			
TÜV-zertifiziert			
Garantie	5 Jahre	5 Jahre	5 Jahre
Allgemein			
Artikelnr.	1816250 (Schwarz)	1814250 (Schwarz)	1812250 (Schwarz)
EAN-Einzelbox	8712285353208 (Schwarz)	8712285347580 (Schwarz)	8712285347504 (Schwarz)
Lieferumfang	<ul style="list-style-type: none"> Wandhalterung Wandmontagesatz mit fischer® Duo Power Dübel TV-Montagesatz Wasserwaage DrillRight™ AR App Bohrschablone 	<ul style="list-style-type: none"> Wandhalterung Wandmontagesatz mit fischer® Duo Power Dübel TV-Montagesatz Wasserwaage DrillRight™ AR App Bohrschablone 	<ul style="list-style-type: none"> Wandhalterung Wandmontagesatz mit fischer® Duo Power Dübel TV-Montagesatz Wasserwaage DrillRight™ AR App Bohrschablone
Anzahl VPE	2	3	5



NEU

TVM 1610 Series

Neigbare TV-Wandhalterung

NEU

TVM 1410 Series

Neigbare TV-Wandhalterung

NEU

TVM 1210 Series

Neigbare TV-Wandhalterung

TILT



Name TVM 1615 Neigbare TV-Wandhalterung TVM 1415 Neigbare TV-Wandhalterung TVM 1215 Neigbare TV-Wandhalterung

Technischen Daten

Min. / Max. Bildschirmgröße (Zoll)	40 / 77	32 / 65	19 / 43
Max. Gesamtgewicht	35	25	15
Max. VESA	600 x 400	400 x 400	200 x 200
Neigbar	Bis zu 15° neigbar	Bis zu 15° neigbar	Bis zu 15° neigbar
Min. Abstand zur Wand (mm)	31	31	31
Wasserwaage enthalten	•	•	•

Garantie

TÜV-zertifiziert			
Garantie	5 Jahre	5 Jahre	5 Jahre

Allgemein

Artikelnr.	1816150 (Schwarz)	1814150 (Schwarz)	1812150 (Schwarz)
EAN-Einzelbox	8712285353185 (Schwarz)	8712285347566 (Schwarz)	8712285347481 (Schwarz)
Lieferumfang	<ul style="list-style-type: none"> Wandhalterung Wandmontagesatz mit fischer® Duo Power Dübel TV-Montagesatz Wasserwaage DrillRight™ AR App Bohrschablone 	<ul style="list-style-type: none"> Wandhalterung Wandmontagesatz mit fischer® Duo Power Dübel TV-Montagesatz Wasserwaage DrillRight™ AR App Bohrschablone 	<ul style="list-style-type: none"> Wandhalterung Wandmontagesatz mit fischer® Duo Power Dübel TV-Montagesatz Wasserwaage DrillRight™ AR App Bohrschablone
Anzahl VPE	4	4	4



FIXED

NEU

TVM 1600 Series
Flache TV-Wandhalterung



NEU

TVM 1400 Series
Flache TV-Wandhalterung



NEU

TVM 1200 Series
Flache TV-Wandhalterung



Name	TVM 1605 Flache TV-Wandhalterung	TVM 1405 Flache TV-Wandhalterung	TVM 1205 Flache TV-Wandhalterung
------	----------------------------------	----------------------------------	----------------------------------

Technischen Daten

Min. / Max. Bildschirmgröße (Zoll)	40 / 100	32 / 77	19 / 50
Max. Gesamtgewicht	75	50	30
Max. VESA	600 x 400	400 x 400	200 x 200
Min. Abstand zur Wand (mm)	22	22	22
Wasserwaage enthalten	•	•	•

Garantie

TÜV-zertifiziert			
Garantie	5 Jahre	5 Jahre	5 Jahre

Allgemein

Artikelnr.	1816050 (Schwarz)	1814050 (Schwarz)	1812050 (Schwarz)
EAN-Einzelbox	8712285353161 (Schwarz)	8712285347542 (Schwarz)	8712285347467 (Schwarz)
Lieferumfang	<ul style="list-style-type: none"> Wandhalterung Wandmontagesatz mit fischer® Duo Power Dübel TV-Montagesatz Wasserwaage DrillRight™ AR App Bohrschablone 	<ul style="list-style-type: none"> Wandhalterung Wandmontagesatz mit fischer® Duo Power Dübel TV-Montagesatz Wasserwaage DrillRight™ AR App Bohrschablone 	<ul style="list-style-type: none"> Wandhalterung Wandmontagesatz mit fischer® Duo Power Dübel TV-Montagesatz Wasserwaage DrillRight™ AR App Bohrschablone
Anzahl VPE	4	4	4



NEU
TVA 6000
Kabelkanal



NEU
TVA 6202
Kabelschutzhülle



NEU
TVA 6201
Kabelbinder



NEU
TVA 6203
Kabelführungsset



Technischen Daten

Set Inhalt

- Kein Kabelsalat mehr
- Kann auf jede Länge zugeschnitten und in jede Richtung verwendet werden

- Kein Kabelsalat mehr
- Lässt sich einfach öffnen und schließt automatisch, um Kabel zu umwickeln
- Erweiterbar auf bis zu 4 Kabel (100 mm lang, 18 mm Durchmesser)

- Eine starke Konstruktion mit Klebverschluss
- Enthält: 6 Bänder mit je 300x20 mm
- Geringes Gewicht, flexibel und langlebig

- 12 Kabelbinder (2 Längen)
- 8 selbstklebende Kabelhalter (2 Größen)
- 8 Kabelklebänder (2 Größen)
- 6 selbstklebende Kabelbinder-Montageblöcke (2 Größen)
- 8 Kabel-Markierungen

Max. Anzahl der Kabel	Bis zu 4 Kabel	Bis zu 4 Kabel	Bis zu 10 Kabel	
Kabelkanallänge (cm)	80 cm	100 cm		
Breite (mm)	59	20	20	140
Tiefe (mm)	14			
Garantie				
Garantie	2 Jahre	2 Jahre	2 Jahre	2 Jahre
Allgemein				
Artikelnr.	6860000 (Schwarz) 6860001 (Weiß)	6862020	6862010	6862030
EAN-Einzelbox	8712285350429 (Schwarz) 8712285350443 (Weiß)	8712285350481	8712285350467	8712285350504
Anzahl VPE	10	20	40	10



NEU

TVA 6400

Medienbox-Halterung



Technischen Daten

Set Inhalt	<ul style="list-style-type: none"> • Bringen Sie Ihre Media-Box hinter dem Fernseher unter • Installieren Sie es an Ihrem Fernseher, Ihrer Wandhalterung oder der Wand • Geeignet für fast alle Medienboxen bis zu einer maximalen Größe von 190 x 130 x 45 mm
Max. Gesamtgewicht	1,5
Breite (mm)	130
Tiefe (mm)	45
Länge (mm)	190
Garantie	
Garantie	2 Jahre
Allgemein	
Artikelnr.	6864000
EAN-Einzelbox	8712285350528
Anzahl VPE	20





Das neue Verpackungsdesign sorgt für ein auffälligeres Erscheinungsbild im Verkaufsregal

Als Marktführer steht der Name Vogel's für die Gewissheit, die beste Entscheidung zu treffen: For Sure. Um dieses Angebot maximal zu unterstreichen, führt Vogel's ein neues Verpackungsdesign ein. Dadurch hebt sich Vogel's im Verkaufsregal ab.

Eine wichtige Botschaft auf den neuen Verpackungen ist „Safety First“. Studien zeigen, dass Sicherheit für viele Verbraucher der wichtigste Faktor beim Kauf einer Wandhalterung ist. Vogel's bietet diese Sicherheit wie kein anderer Hersteller. Zum Beispiel werden unsere TV-Wandhalterungen in Wirklichkeit mit dem Dreifachen der angegebenen Tragfähigkeit getestet. Daher sind unsere Produkte auch TÜV-zertifiziert. Auf der Verpackung wird das kurz erklärt.

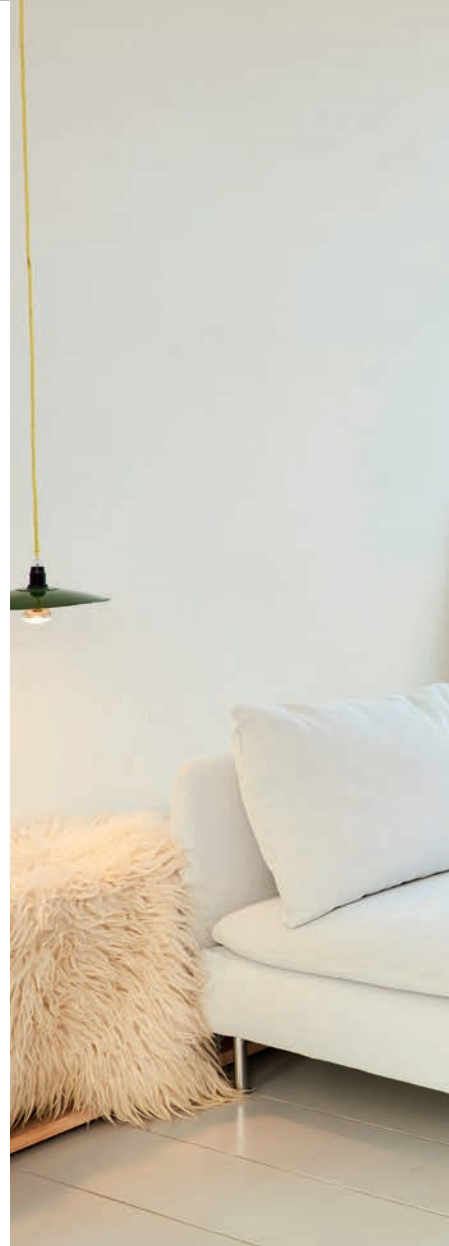

Umweltfreundliche Verpackung

Bei Vogel's legen wir Wert auf den Umweltschutz. Die neue Verpackung wurde daher so umweltfreundlich wie möglich gestaltet. So enthält die neue Verpackung keine Teile aus EPS (expandiertem Polystyrol) mehr. Ferner haben wir den Einsatz von Einwegkunststoffen um 95 % reduziert. Außerdem ist es gut zu wissen, dass sowohl die Produkte als auch die Verpackungen gemäß den Anforderungen der Business Social Compliance Initiative (BSCI) produziert werden.

Vogel's. For Sure.

QUICK
ALS SCHNELLE
LÖSUNG



Das E-Partner- Programm™

Als Online-Händler möchten Sie Ihre Konversionsrate so effizient wie möglich steigern. Deshalb bietet Vogel's das E-Partner-Programm™ (EPP) mit vielen Tools und Ressourcen an, um Sie bei diesem Ziel zu unterstützen:

- Einfacher Zugriff auf vielfältige Inhalte über Icecat, APIs oder individuelle Live-Feeds.
- Betten Sie Videos aus dem YouTube-Kanal von Vogel's ein oder nutzen Sie Flixmedia für aktuelle und inspirierende Produktinformationen, Bilder und Videos, um die Konversionsrate zu steigern.
- Über die Bazaarvoice-Plattform lassen Sie automatisch Bewertungen in Ihrem Webshop anzeigen, damit Ihre Konversionsrate und der Bekanntheitsgrad Ihrer Website gleichermaßen steigen.
- Integrieren Sie unseren Flatscreenfitter in Ihren Webshop, damit Verbraucher ganz einfach die passende TV-Wandhalterung finden können.
- Nutzen Sie unsere Daten zum Bandelverkauf, um Ihren Umsatz deutlich zu steigern.
- Machen Sie es sich einfach und nutzen Sie unsere jederzeit aktuellen Content-Angebote.

Möchten Sie mehr über das E-Partner-Programm™ erfahren? Brauchen Sie Hilfe bei der Implementierung eines unserer Tools? Oder möchten Sie von unserem E-Commerce-Team individuell beraten werden? Dann freuen wir uns auf Ihre Kontaktaufnahme, denn wir helfen Ihnen gerne weiter!



Die Kategorie TV-Wandhalterung maximieren

Mit den TV-Wandhaltern von Vogel's in Ihrem Sortiment holen Sie alles aus diesen Kategorien heraus. Mit Vogel's ist es leichter, zu jedem verkauften Fernseher auch die richtige Halterung zu verkaufen und Ihre ‚Zusatzverkäufe‘ zu maximieren.

Darüber hinaus bietet Vogel's ein hochwertiges Produkt mit genau dem Mehrwert, den sich Ihr Kunde wünscht. Das bedeutet, dass Sie sich nie mit unzufriedenen Kunden auseinandersetzen müssen und Sie den durchschnittlichen Geldwert der Wandhalterung maximieren.

Warum Vogel's?

Was macht eine TV-Wandhalterung von Vogel's so besonders?

Das ist eine Frage, die uns oft gestellt wird. Als Marktführer für TV-Wandhalterungen und anderes AV-Zubehör wollen wir Ihnen die Gewissheit geben, dass Sie die beste Lösung erhalten. Denn wenn Sie auf der Suche nach Zubehör sind, entscheiden Sie sich nicht einfach für irgendein Produkt.

Mit Vogel's können Sie Ihren Kunden die Befestigungslösung mit dem besten Design für ihren wertvollen Fernseher anbieten. Unsere neuen Modelle, die von Fixed über Tilt bis hin zu Full-Motion reichen, sind alle sorgfältig getestet sowie für eine lange Lebensdauer und mit verbesserten technischen Eigenschaften ausgestattet.

Zusammen mit der von uns angebotenen Unterstützung zur Steigerung der Zusatzverkäufe für TV-Wandhalterungen und dem durchschnittlichen Verkaufspreis steigt Ihre Leistung in dieser Kategorie mit Sicherheit.

Vogel's. For Sure.





Volg Vogel's:



[/VogelsForSure](#)



[/c/VogelsForSure](#)



[/company/vogels](#)



[/VogelsForSure](#)



[/vogels_official](#)

Haftungsausschluss

Auch wenn alle Anstrengungen unternommen werden, um die Richtigkeit der bereitgestellten Informationen zu gewährleisten, übernimmt Vogel's keine Verantwortung für eventuelle Fehler. Dies gilt auch für Fehler oder Auslassungen in Bezug auf Preise oder Maße.
Nicht alle Produkte sind in jedem Land erhältlich.